

# au HOME

## au HOMEアプリ ログイン方法

①「au HOME アプリ」を起動



②メッセージを確認して  
[>]をタップ

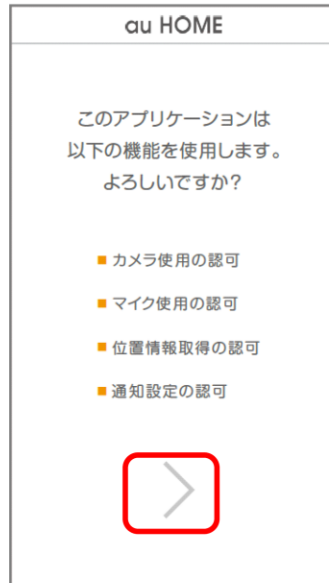

③[au IDでログイン]をタップ



④auひかりの[au ID]と[パスワード]を入力して[ログイン]をタップ

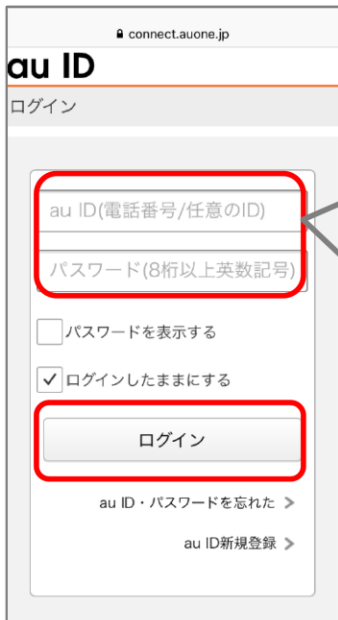

エラー（契約が確認できません）が表示された場合

au携帯電話のau IDを入力されていませんか？  
auひかりのau ID（初期値：「1」から始まる11桁の英数字）を入力する必要があります。

（auひかりのau IDを初めてご利用する場合のみ）

⑤暗証番号を入力して[設定]をタップ

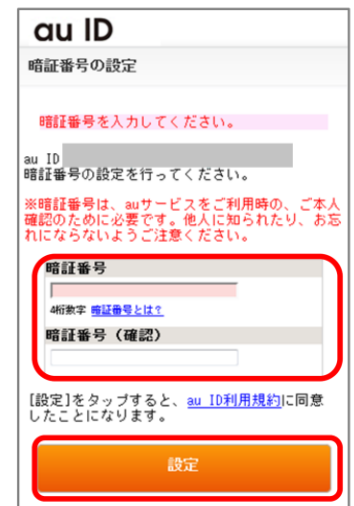

※アプリの画面はデザイン等変更になる場合があります

※auHOMEはauひかり用HGW(NEC製)およびKDDIの販売する指定機器上で動作します

# au HOME

## au HOMEアプリ デバイス登録方法

ネットワークカメラ01とネットワークカメラ01以外では登録方法が異なります。

### ネットワークカメラ 01の場合

ネットワークカメラ 01の登録方法は[こちら](#)をご確認ください。

### ネットワークカメラ 01以外の場合 例) マルチセンサー 01を登録

①「au HOME アプリ」を起動



②設定ボタンをタップ



③[デバイス登録]をタップ



④登録可能なデバイスが表示されますので、登録するデバイスを選択



⑤アプリの案内に従い、デバイスに同梱の電池を入れ、蓋をしまって[>]をタップ

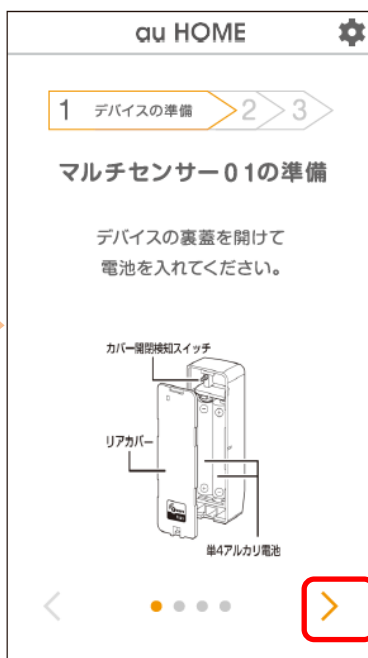

⑥アプリの案内に従い、デバイスのプログラムスイッチを押す

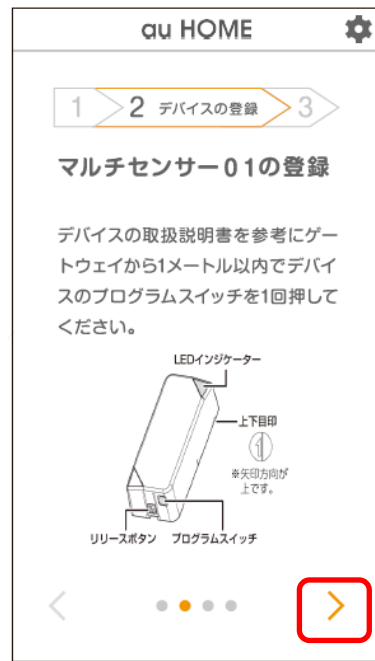

⑦名称を設定して[>]をタップ



⑧[>]をタップ



⑨[デバイス登録を完了]をタップし、登録完了です



※アプリの画面はデザイン等変更になる場合があります

# au HOME

## au HOMEアプリ デバイスの状況表示方法

①「au HOME アプリ」を起動

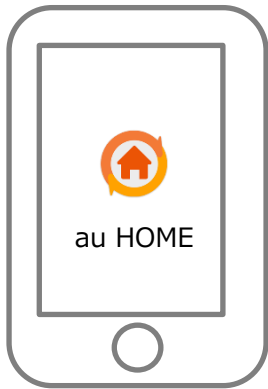

②[デバイス]をタップ



③直近の状態が確認できます



④それぞれのアイコンをタップすると履歴が確認できます



例) 開閉履歴

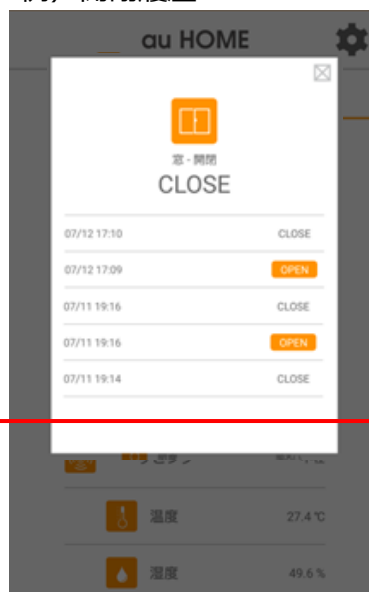

例) 温度履歴



※アプリの画面はデザイン等変更になる場合があります

# au HOME

## au HOMEアプリ 通知モードの設定方法

① 「au HOME アプリ」 を起動



②通知の[OFF]を[ON]にする

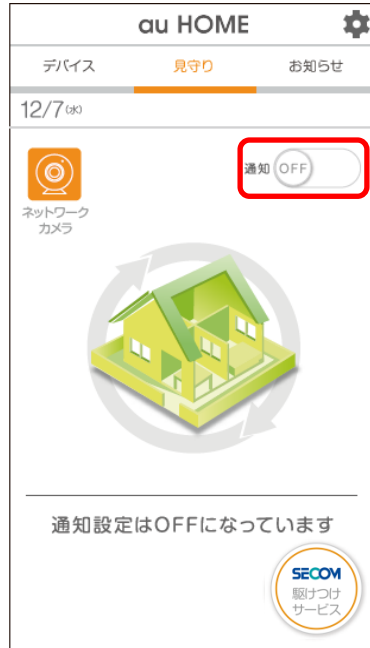

通知モードを「ON」にするには、開閉センサー 01、マルチセンサー 01が「閉まっている（デバイス本体とマグネット側面が対面）」状態であることが必要です。開いた状態では通知モードをONにできません。

本体とマグネットが「対面＝閉まっている」「離れる＝開いた」と検知します。本体は側面のみ動きを検知するため、本体の側面とマグネットを対面（距離は1.5cm以内）させてからスライドします。動きを検知したときは、センサー本体のLEDインジケータが1回点滅します。（点滅の色は温度によって異なります）

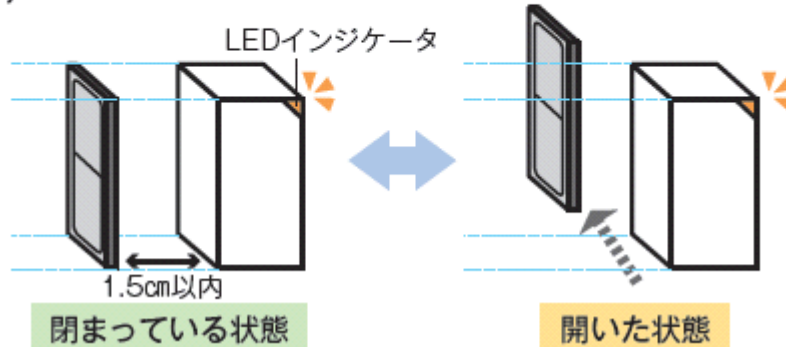

※アプリの画面はデザイン等変更になる場合があります

# au HOME

## au HOMEアプリ デバイス名変更方法

①「au HOME アプリ」を起動



②設定ボタンをタップ



③[デバイス名変更]をタップ



### 例) マルチセンサー 01の場合

④登録されているデバイスが表示されますので、名前を変更するデバイスを選択



⑤名前を入力し[>]をタップ

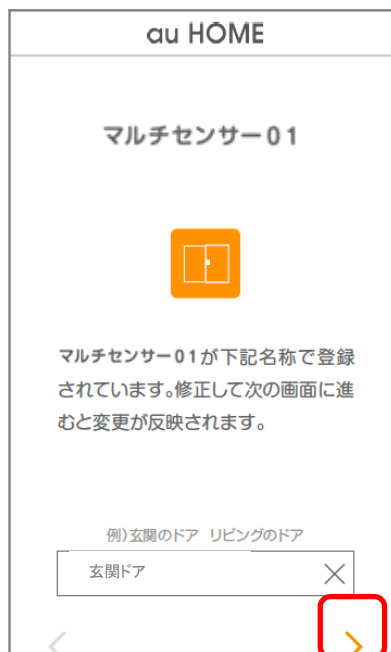

⑥名前が変更されていることを確認



## 例) ネットワークカメラ 01の場合

④登録されているデバイスが表示されますので、名前を変更するデバイスを選択



⑤設定ボタンをタップ

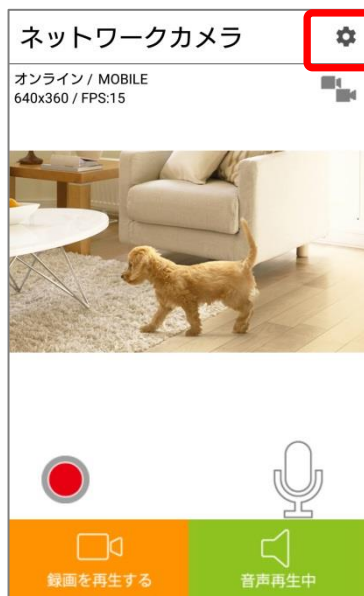

⑥[カメラ設定]をタップ



⑦[カメラ名]を編集し[OK]をタップ]

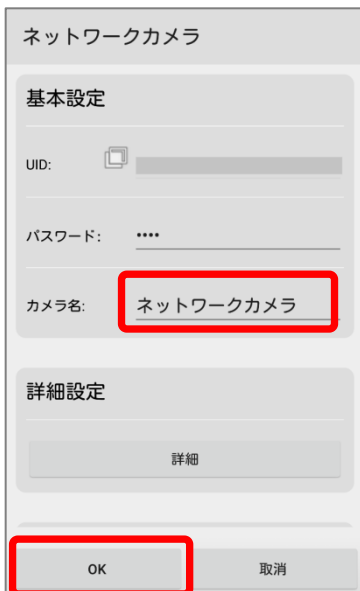

⑧カメラの映像画面に戻り完了

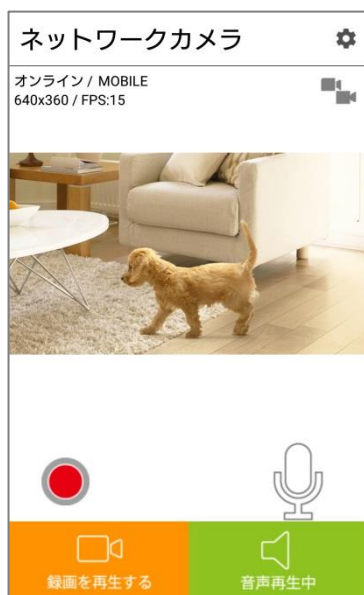

※アプリの画面はデザイン等変更になる場合があります

# au HOME

## au HOMEアプリ デバイス解除方法

①「au HOME アプリ」を起動



②設定ボタンをタップ



③[デバイス解除]をタップ



### 例) 開閉センサー 01を解除の場合

④登録されているデバイスが表示されますので、解除するデバイスを選択



⑤[解除]をタップ



⑥アプリの案内に従いプログラムスイッチを押す





## ⑦解除完了画面が表示

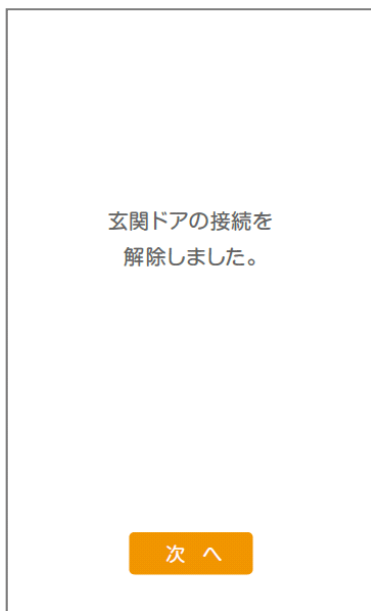

## 例) ネットワークカメラ 01の場合

④登録されているデバイスが表示されますので、解除するデバイスを選択



⑤設定ボタンをタップ

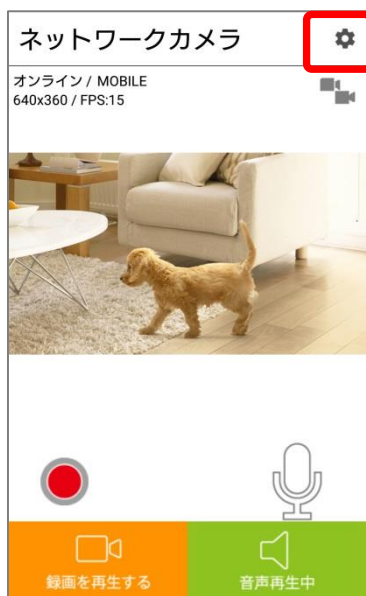

⑥[カメラ設定]をタップ



### ⑦[削除実行]をタップ

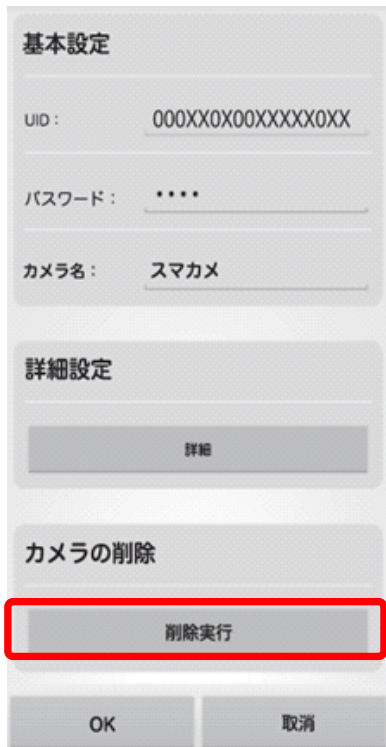

### ⑧[OK]をタップ



### ⑨[OK]をタップ



※アプリの画面はデザイン等変更になる場合があります

## その他

### リセット

本体のリセットボタンを長押ししてください。工場出荷状態に初期化することができます。

本体が宅内ネットワークのプライマリコントローラーとして動作している状態で本体がリセットされると、ネットワーク内のノードデバイスとのペアリング状態もリセットされます。再度ノードデバイスを宅内ネットワークに組み込むためには、ペアリング解除の操作を行った後、再度ペアリングを行う必要があります。

本体が宅内ネットワークのセカンダリコントローラーとして動作している場合、プライマリコントローラーがネットワークから外れるか操作不能になった時のみ、本体をリセットするために本操作をおこなってください。

### アソシエーション(Association)

グループID:1

アソシエーショングループには、最大16の機器を追加することができます。

アソシエーショングループ1は、ライフライングループです。

# au HOME

## セコム駆けつけサービス（ココセコム for au HOME）の申込・利用方法

### セコム駆けつけサービス（ココセコム for au HOME）を申し込む

①「au HOME アプリ」を起動

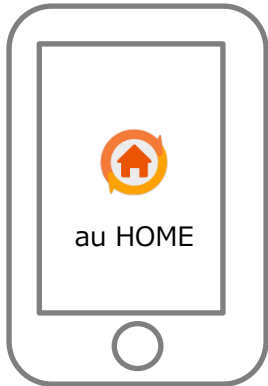

②セコム駆けつけサービスボタンをタップ



③[詳細はコチラ]をタップ

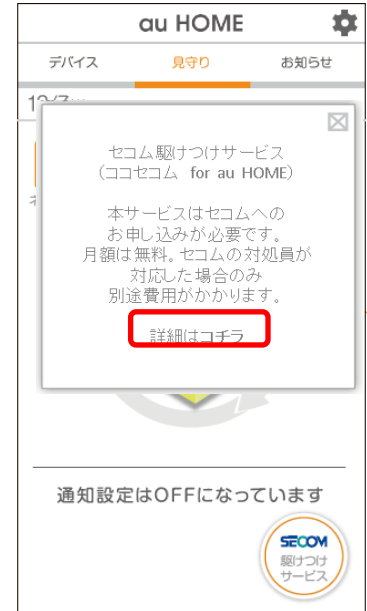

④セコム駆けつけサービスのサイトで申し込み

⑤申し込み受付メールが届く

⑥サービス開始メールが届く

### セコム駆けつけサービス（ココセコム for au HOME）を利用する

①「au HOME アプリ」を起動



②セコム駆けつけサービスボタンをタップ



③[はい]をタップし電話する



※アプリの画面はデザイン等変更になる場合があります

# au HOME

## au HOMEアプリ ログアウト方法

①「au HOME アプリ」を起動

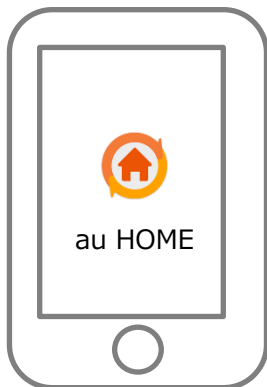

②設定ボタンをタップ



③[ログアウト]をタップ



④[はい]をタップ

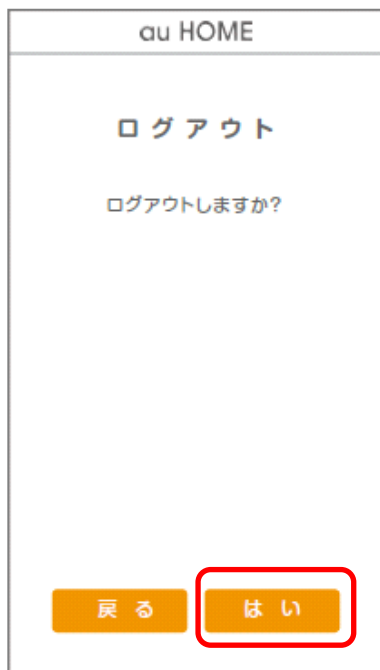

⑤ログアウトしました



※アプリの画面はデザイン等変更になる場合があります